

LÄNNEN 8800i

STARKAST PÅ MARKNADEN

Lännen
Skapar möjligheter



www.lannentractors.se

EN MASKIN – 4 ÖVERLÄGSNA EGENSKAPER

RÖRLIG – MÅNGSIDIG – PRODUKTIV – MILJÖANSVAR



LÄNNEN 8800i TEKNISKA DATA

MOTOR

Agco Power	49 AWI
Fyrcylindrig turboladdad dieselmotor som uppfyller miljökrav Steg 3B.	
Slagvolym	4,9 l
Max. effekt	1800 r/min 124 (169) kW (hk)
Max. vridmoment	708 Nm/1500 r/min
Bränsletankens volym	150 l
Adblue	40 l

ELTRUSTNING

Generator	24V/100Ah
Startmotor	4,5 kW
Batteri	2 x 170 Ah
Motorvärmare	1100 W

KRAFTÖVERFÖRING OCH VÄXELLÅDA

Hydrostatisk transmission.
ZF tvåstegsväxellåda med full Power Shift, elektrisk manövrering.

Körhastighet framåt/bakåt	
1 växel	0–10 km/h
2 växel	0–45 km/h

AXLAR

Dana-axlar, 4-hjulsdrift
Automatisk differential broms fram och bak, 100 % lås som tillval bak.
"ATM" Automatisk Tryckkompenserad
Midjelåsning.

HJUL

Däck fram- och baktill, 620/60x34T459.
Trelleborg klackmönster.

Fälg DW20-34. Förstärkt kant. Ventilskydd.

BROMSAR

Oljetrycksmanövrerade bromsar i oljebad på fram- och bakaxeln. Elmanövrerad parkeringsbroms bak med separat skiva.

STYRNING

Hydrostatisk LS-Orbitrol-styrning.	
Midjeledens svängvinkel	± 42°
Midjependling	+/- 400 mm
Svängradie	5,25 m

HYDRAULIK

CAN BUS styrda Danfoss ventiler.
Variabel axialkolvpump, max. flöde 280 l/min
Max. arbetstryck 225 bar
med tyrbhydrodraulik 245 bar
Hydraulsystemets totalvolym 240 l

FÖRARHYTT

Rops- och Fops-testad.
Bullernivå LpA/LWA 67,5/101,5 dB

Ergonomisk formgivning av hytten, mycket låg bullernivå, stora fönsterytor.
Bra sikt framåt, bakåt och till sidorna.
Hydraulisk tipping av förarhytten.

FRONTLASTARE

Mekanisk parallellförling, skoplågesindikator
Elmanövrerat flytläge. Arbetstryck, turbohydraulik 225 → 245 bar

Lyftkraft i nedre läge / med turbohydraulik	7000 kp 7500 kp
Lyftkraft i övre läge / med turbohydraulik	5300 kp 5600 kp
Lasthöjd (vid skopbotten)	3800 mm
Rekommenderad skopvolym	SAE 1900 l

GRÄVAGGREGAT

Grävelegant, exkl. grävelegant som tillval.
Max. räckvidd 6880 mm
Max. gräv djup 4970 mm
Max. lasthöjd skopbotten 3900 mm
Grävagggregatets svängvinkel 180 + 54°
Lyftkraft vid max. räckvidd/ med turbohydraulik 2100 kp
2400 kp
Svängmoment 4 320 kpm
Rekommenderad skopvolym SAE 500 l

HUVUDMÅTT

Längd/bredd	9300/2600 mm
Höjd förarhytt/grävagggregat	3170 / 4470 mm
Markfrigång	510 mm
Vikt ca (exkl. skopor o redskap)	12 500 kg
Viktfordelning fram/bak med bommen i övre läge	4650/7850 kg



STARK OCH EKONOMISK

Lännen 8800i, som är den starkaste maskinen i sin viktclass, är utrustad med en ekonomisk och tillförlitlig fyrcylindrig Agco Power 49 AWI dieselmotor. 27. Motor effekt 124 kW och den uppfyller miljökrav steg 3B. Vridmomentet på 700 Nm uppnås redan vid 1300 r/min.

Den dimensionerade, starka körtransmissionen ger maskinen en bra dragkraft och en transport hastighet på 45 km/h. De här egenskaperna med den nya arbetshydrauliken och CAN BUS systemet minskar bränsleförbrukningen upp till 10 %.



GODA TERRÄNG EGENSKAPER

Midjependlingen samt den stora svängvinkeln på 42° och pendlingssträckan på +/- 400 mm, ökar maskinens terrängegenskaper.

Bottenpansarn med heltäckande plåtar och den höga markfrigången möjliggör att maskinen kan röra sig smidigt även i mycket svår terräng.

Det förlängda axelavståndet till 2700 mm ger maskinen en bra stabilitet under transport och höga hastigheter upp till 45 km/h. Gör det möjligt att snabbt och smidigt flytta maskinen mellan olika arbetsplatser.



LASTAVKÄNNANDE ARBETSHYDRAULIK OCH TRANSMISSION

Den effektiva, lastavkännande arbetshydrauliken och transmissionen belastar motorn endast med effekt som arbetsmomentet kräver.

Det nya kontroll- och manöverprogrammet för arbets- och körhydrauliken samt de ventilererna gör att maskinen är lätt och exakt att manövrera.

Skapar mindre värme, större hastighet och enklare inställning vid olika arbetsfaser. Ekonomiskt och effektivt.



"ATM" SYSTEM

Det Automatiska Tryckkompenserade Midjelåsningssystemet, följer midjans- och grävagggregatets rörelser, optimerar maskinens stabilitet.

Det geniala systemet gör det möjligt för dig att utnyttja och styra Lännen 8800i-modellens stora pendlings- och styrvinklar effektivt. Det här gör det möjligt att åstadkomma maximal stabilitet och kapacitet vid olika arbetsmoment.



SERVICEVÄNLIG

Motorhuven öppnas bakåt och frilägger hela motorutrymmet.

Bytet av motorolja har gjorts lättare, eftersom dräneringspluggen har placerats så att den är enkel att komma åt.

Transmissions filtret och motorns luftfilter har monterats lätt åtkomliga för att förenkla service.

De större batterierna på 2x170 Ah har placerats under förarhytten där de är enkla att serva.

LÄNNEN – EN MASKIN, 4 ÖVERLÄGSNA EGENSKAPER

1

RÖRLIG

Gräva, lasta, lyfta och transportera.

2

MÅNGSIDIG

Med den mångsidiga utrustningen kan du jobba såväl djupt som högt.

3

PRODUKTIV

Du klarar alla arbetsuppgifter med en och samma maskin.

4

MILJÖANSVAR

Med maskinens driftsäkerhet och låga bränsleförbrukning, kan du utföra jobben med minimal miljöpåverkan.

LÄNNEN – STARK SNABB MED GODA TERRÄNG EGENSKAPER, SMIDIG OCH MÅNGSIDIG FÖR UTMANANDE ARBETSUPPGIFTER

- Robust ramkonstruktion klarar lätt och stabilt även under hård belastning de tunga jobben.
- Utmärkt dragkraft, snabb och smidig under transport upp till 45 km/h.
- Smidig, midjan svänger 42° och pendlar upp till 400 mm.
- Goda terräng egenskaper med 34" däck, hög markfrigång och med en hel täckande bottenpansar.
- Användbarhet i en klass för sig, alla väsentliga funktioner smidigt på manöverspakarna.
- Utmärkt sikt under arbetet i alla riktningar, även uppåt.
- Ergonomiskt rätt placerade manöverspakar och kontakter gör arbetet lätt hela dagen.
- Väl reglerad ECC luftkonditionering som tillval för en behaglig arbetsmiljö.

DIREKT FRÅN PRODUKTIONSLINJEN TILL UTMANANDE ARBETSUPPGIFTER

- Maskinens ramkonstruktion och stabilitet gör det möjligt att utrusta maskinen för utmanande arbetsuppgifter redan på fabriken.
- Lännen 1900-personlift/stolpgrip för linjebyggnad.
- Lännen rälsutrustning för de krävande jobben på järnvägen.
- Utrustning för kommunalteknik, buskröjning och många andra uppgifter direkt på fabriken.
- Lännen grävlastare tillverkas alltid efter kundens behov och arbetsuppgifter.

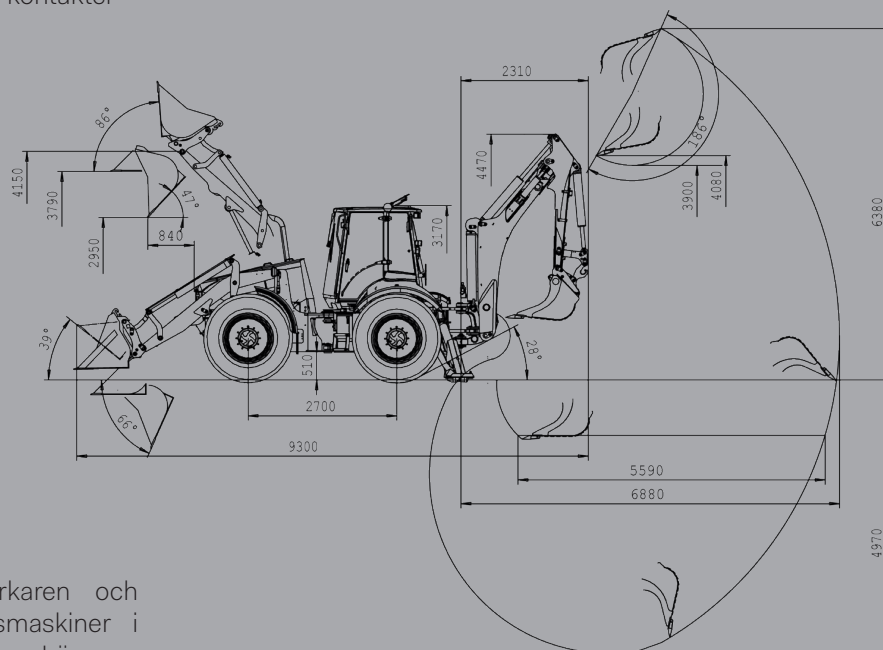

LÄNNEN TRACTORS OY

Lännen Tractors Oy är den ledande tillverkaren och marknadsföraren av hjulgående multifunktionsmaskiner i Norden. Företagets produkter är de mångsidiga Lännen-grävlastare, Lännen Multimate-Trafikgrävare, Lundberg-redskapsbärare med tilläggsutrustning och tilläggstjänster samt Watermaster-vattenbyggnadsmaskiner.

Lännen MCE koncernen består av moderbolaget Lännen MCE Oy, Lännen Tractors Oy, de svenska dotterbolagen Lannen Tractors AB och Lundberg Hymas AB. Koncernens omsättning är cirka 45 miljoner euro och antalet anställda överstiger 150.

Lannen Tractors AB

Bangårdsgatan 11
553 03 Jönköping
Tel. + 46 36 150 670
Fax. + 46 36 150 774

Lännen

www.lannentractors.se